

# 尊界S300-非断桥提升推拉 型材简图



## 【边框】

编号	S300-BK-XF679				
名称	双轨边框				
米重 (kg/m)	1.89				
壁厚 (mm)	1.8				
长度 (m)	6.7				
隔热条					
型材组合	<table border="1"> <tr><td>1</td><td>室内侧</td></tr> <tr><td>2</td><td>室外侧</td></tr> </table>		1	室内侧	2
1	室内侧				
2	室外侧				

编号	S300-BK-XF680				
名称	三轨边框				
米重 (kg/m)	2.68				
壁厚 (mm)	1.8				
长度 (m)	6.7				
隔热条					
型材组合	<table border="1"> <tr><td>1</td><td>室内侧</td></tr> <tr><td>2</td><td>室外侧</td></tr> </table>		1	室内侧	2
1	室内侧				
2	室外侧				

编号	S800-ZZ-XZ528				
名称	中柱				
米重 (kg/m)	2.58				
壁厚 (mm)	1.8				
长度 (m)	5.2				
隔热条	20				
型材组合	<table border="1"> <tr><td>1</td><td>S800-ZZ-XF712 室内侧</td></tr> <tr><td>2</td><td>S800-ZZ-XF711 室外侧</td></tr> </table>		1	S800-ZZ-XF712 室内侧	2
1	S800-ZZ-XF712 室内侧				
2	S800-ZZ-XF711 室外侧				

编号	S800-ZZ-XZ627				
名称	三中柱				
米重 (kg/m)	3.76				
壁厚 (mm)	1.8				
长度 (m)	5.2				
隔热条	20				
型材组合	<table border="1"> <tr><td>1</td><td>S800-ZZ-XF712 室内侧</td></tr> <tr><td>2</td><td>S800-ZZ-XF711 室外侧</td></tr> </table>		1	S800-ZZ-XF712 室内侧	2
1	S800-ZZ-XF712 室内侧				
2	S800-ZZ-XF711 室外侧				

编号	S300-XG-XF681				
名称	双地轨				
米重 (kg/m)	0.72				
壁厚 (mm)	1.4				
长度 (m)	6.7				
隔热条					
型材组合	<table border="1"> <tr><td>1</td><td>室内侧</td></tr> <tr><td>2</td><td>室外侧</td></tr> </table>		1	室内侧	2
1	室内侧				
2	室外侧				

编号	S300-XG-XF682				
名称	三地轨				
米重 (kg/m)	1.14				
壁厚 (mm)	1.6				
长度 (m)	6.7				
隔热条					
型材组合	<table border="1"> <tr><td>1</td><td>室内侧</td></tr> <tr><td>2</td><td>室外侧</td></tr> </table>		1	室内侧	2
1	室内侧				
2	室外侧				

编号	S300-XG-XF737				
名称	双高轨				
米重 (kg/m)	1.89				
壁厚 (mm)	1.8				
长度 (m)	6.7				
隔热条					
型材组合	<table border="1"> <tr><td>1</td><td>室内侧</td></tr> <tr><td>2</td><td>室外侧</td></tr> </table>		1	室内侧	2
1	室内侧				
2	室外侧				

编号	S300-XG-XF738				
名称	三高轨				
米重 (kg/m)	2.68				
壁厚 (mm)	1.8				
长度 (m)	6.7				
隔热条					
型材组合	<table border="1"> <tr><td>1</td><td>室内侧</td></tr> <tr><td>2</td><td>室外侧</td></tr> </table>		1	室内侧	2
1	室内侧				
2	室外侧				

编号	S500-GB-XF736				
名称	下轨中盖				
米重 (kg/m)	0.27				
壁厚 (mm)	1.2				
长度 (m)	6.7				
隔热条					
型材组合	<table border="1"> <tr><td>1</td><td>室内侧</td></tr> <tr><td>2</td><td>室外侧</td></tr> </table>		1	室内侧	2
1	室内侧				
2	室外侧				

编号	S500-GB-XF735				
名称	下轨边盖				
米重 (kg/m)	0.11				
壁厚 (mm)	1.2				
长度 (m)	6.7				
隔热条					
型材组合	<table border="1"> <tr><td>1</td><td>室内侧</td></tr> <tr><td>2</td><td>室外侧</td></tr> </table>		1	室内侧	2
1	室内侧				
2	室外侧				

# 尊界S300-非断桥提升推拉 型材简图

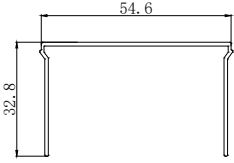

编号	S800-FL-XF643				
名称	通用辅料				
米重 (kg/m)	0.33				
壁厚 (mm)	1.1				
长度 (m)	6.0				
隔热条					
型材组合	<table border="1"> <tr> <td>1</td> <td>室内侧</td> </tr> <tr> <td>2</td> <td>室外侧</td> </tr> </table>		1	室内侧	2
1	室内侧				
2	室外侧				

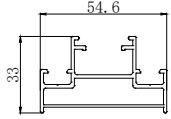
编号	S500-FL-XF677				
名称	锁槽				
米重 (kg/m)	0.74				
壁厚 (mm)	1.4				
长度 (m)	5.6				
隔热条					
型材组合	<table border="1"> <tr> <td>1</td> <td>室内侧</td> </tr> <tr> <td>2</td> <td>室外侧</td> </tr> </table>		1	室内侧	2
1	室内侧				
2	室外侧				

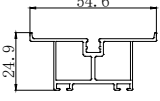
编号	S500-FL-XF675				
名称	下轮槽				
米重 (kg/m)	0.57				
壁厚 (mm)	1.2				
长度 (m)	6.7				
隔热条					
型材组合	<table border="1"> <tr> <td>1</td> <td>室内侧</td> </tr> <tr> <td>2</td> <td>室外侧</td> </tr> </table>		1	室内侧	2
1	室内侧				
2	室外侧				

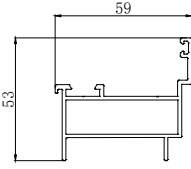
编号	S800-GBK-XF644				
名称	固玻框				
米重 (kg/m)	0.85				
壁厚 (mm)	1.6				
长度 (m)	6.0				
隔热条					
型材组合	<table border="1"> <tr> <td>1</td> <td>室内侧</td> </tr> <tr> <td>2</td> <td>室外侧</td> </tr> </table>		1	室内侧	2
1	室内侧				
2	室外侧				

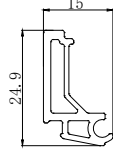
编号	S800-YX-XF645				
名称	固玻压线				
米重 (kg/m)	0.27				
壁厚 (mm)	1.6				
长度 (m)	6.0				
隔热条					
型材组合	<table border="1"> <tr> <td>1</td> <td>室内侧</td> </tr> <tr> <td>2</td> <td>室外侧</td> </tr> </table>		1	室内侧	2
1	室内侧				
2	室外侧				

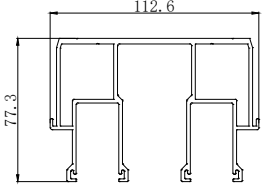
编号	S500-FL-XF705				
名称	电动提升副框				
米重 (kg/m)	3.16				
壁厚 (mm)	2.0				
长度 (m)	6.7				
隔热条					
型材组合	<table border="1"> <tr> <td>1</td> <td>室内侧</td> </tr> <tr> <td>2</td> <td>室外侧</td> </tr> </table>		1	室内侧	2
1	室内侧				
2	室外侧				

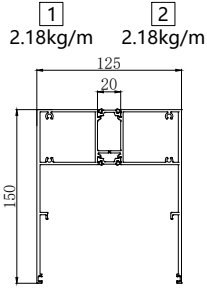
编号	S800-SG-XZ519				
名称	电动双上轨				
米重 (kg/m)	4.46				
壁厚 (mm)	2.8				
长度 (m)	6.7				
隔热条	20				
型材组合	<table border="1"> <tr> <td>1</td> <td>S800-SG-XF692 室内侧</td> </tr> <tr> <td>2</td> <td>S800-SG-XF692 室外侧</td> </tr> </table>		1	S800-SG-XF692 室内侧	2
1	S800-SG-XF692 室内侧				
2	S800-SG-XF692 室外侧				

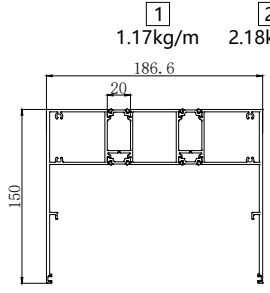
编号	S800-SG-XZ521				
名称	电动三上轨				
米重 (kg/m)	5.47				
壁厚 (mm)	2.8				
长度 (m)	6.7				
隔热条	20				
型材组合	<table border="1"> <tr> <td>1</td> <td>S800-SG-XF694 室内侧</td> </tr> <tr> <td>2</td> <td>S800-SG-XF692 室外侧</td> </tr> </table>		1	S800-SG-XF694 室内侧	2
1	S800-SG-XF694 室内侧				
2	S800-SG-XF692 室外侧				

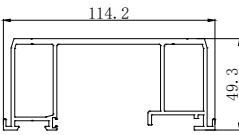
编号	S800-FL-XF713	 <p>只有肌肤黑</p>			
名称	电动双上轨副框				
米重 (kg/m)	2.23				
壁厚 (mm)	2.0				
长度 (m)	6.7				
隔热条					
型材组合	<table border="1"> <tr> <td>1</td> <td>室内侧</td> </tr> <tr> <td>2</td> <td>室外侧</td> </tr> </table>		1	室内侧	2
1	室内侧				
2	室外侧				

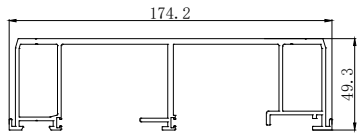
编号	S800-FL-XF704	 <p>只有肌肤黑</p>			
名称	电动三上轨副框				
米重 (kg/m)	3.18				
壁厚 (mm)	2.0				
长度 (m)	6.7				
隔热条					
型材组合	<table border="1"> <tr> <td>1</td> <td>室内侧</td> </tr> <tr> <td>2</td> <td>室外侧</td> </tr> </table>		1	室内侧	2
1	室内侧				
2	室外侧				

# 尊界S300-非断桥提升推拉 型材简图



编 号	S800-FL-XF702				
名 称	电动上轨挡边				
米重 (kg/m)	0.83				
壁厚 (mm)	1.8				
长度 (m)	6.7				
隔热条					
型材 组合	<table border="1"> <tr> <td>1</td> <td>室内侧</td> </tr> <tr> <td>2</td> <td>室外侧</td> </tr> </table>	1	室内侧	2	室外侧
1	室内侧				
2	室外侧				

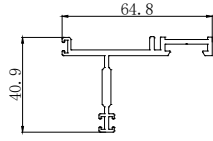

编 号	S800-FL-XF710				
名 称	电动轨道连接杆				
米重 (kg/m)	0.86				
壁厚 (mm)	3.0				
长度 (m)	6.7				
隔热条					
型材 组合	<table border="1"> <tr> <td>1</td> <td>室内侧</td> </tr> <tr> <td>2</td> <td>室外侧</td> </tr> </table>	1	室内侧	2	室外侧
1	室内侧				
2	室外侧				

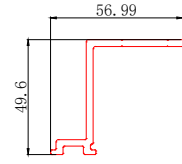

只有肌肤黑

## 【扇料】

编 号	S300-GQ-XF683				
名 称	68光企				
米重 (kg/m)	1.58				
壁厚 (mm)	2.8				
长度 (m)	6.3				
隔热条					
型材 组合	<table border="1"> <tr> <td>1</td> <td>室内侧</td> </tr> <tr> <td>2</td> <td>室外侧</td> </tr> </table>	1	室内侧	2	室外侧
1	室内侧				
2	室外侧				

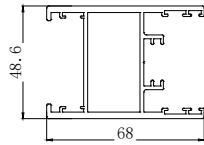

编 号	S300-GQ-XF684				
名 称	88光企				
米重 (kg/m)	1.64				
壁厚 (mm)	2.0				
长度 (m)	6.3				
隔热条					
型材 组合	<table border="1"> <tr> <td>1</td> <td>室内侧</td> </tr> <tr> <td>2</td> <td>室外侧</td> </tr> </table>	1	室内侧	2	室外侧
1	室内侧				
2	室外侧				

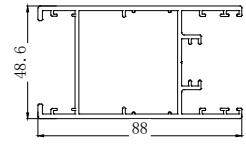

编 号	S300-GQ-XF685				
名 称	68提升光企				
米重 (kg/m)	1.53				
壁厚 (mm)	2.8				
长度 (m)	6.3				
隔热条					
型材 组合	<table border="1"> <tr> <td>1</td> <td>室内侧</td> </tr> <tr> <td>2</td> <td>室外侧</td> </tr> </table>	1	室内侧	2	室外侧
1	室内侧				
2	室外侧				

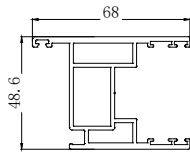

编 号	S300-GQ-XF686				
名 称	88提升光企				
米重 (kg/m)	1.77				
壁厚 (mm)	2.0				
长度 (m)	6.3				
隔热条					
型材 组合	<table border="1"> <tr> <td>1</td> <td>室内侧</td> </tr> <tr> <td>2</td> <td>室外侧</td> </tr> </table>	1	室内侧	2	室外侧
1	室内侧				
2	室外侧				

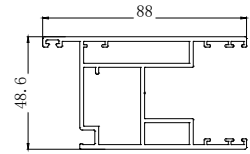

编 号	S500-GQ-XF670				
名 称	68勾企				
米重 (kg/m)	0.24				
壁厚 (mm)	1.0				
长度 (m)	5.6				
隔热条					
型材 组合	<table border="1"> <tr> <td>1</td> <td>室内侧</td> </tr> <tr> <td>2</td> <td>室外侧</td> </tr> </table>	1	室内侧	2	室外侧
1	室内侧				
2	室外侧				

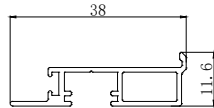

编 号	S500-GQ-XF671				
名 称	88勾企				
米重 (kg/m)	0.29				
壁厚 (mm)	2.0				
长度 (m)	5.6				
隔热条					
型材 组合	<table border="1"> <tr> <td>1</td> <td>室内侧</td> </tr> <tr> <td>2</td> <td>室外侧</td> </tr> </table>	1	室内侧	2	室外侧
1	室内侧				
2	室外侧				

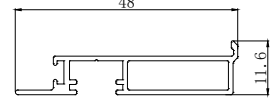

编 号	S500-YX-XF673				
名 称	光企压线				
米重 (kg/m)	0.14				
壁厚 (mm)	2.0				
长度 (m)	6.0				
隔热条					
型材 组合	<table border="1"> <tr> <td>1</td> <td>室内侧</td> </tr> <tr> <td>2</td> <td>室外侧</td> </tr> </table>	1	室内侧	2	室外侧
1	室内侧				
2	室外侧				

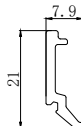

编 号	S500-SS-XF668				
名 称	68纱扇				
米重 (kg/m)	1.20				
壁厚 (mm)	1.4				
长度 (m)	6.3				
隔热条					
型材 组合	<table border="1"> <tr> <td>1</td> <td>室内侧</td> </tr> <tr> <td>2</td> <td>室外侧</td> </tr> </table>	1	室内侧	2	室外侧
1	室内侧				
2	室外侧				

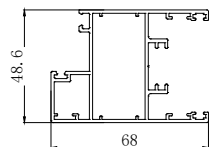

# 尊界S300-非断桥提升推拉 型材简图



编 号	S500-SS-XF669				
名 称	88纱扇				
米重 (kg/m)	1.39				
壁厚 (mm)	1.4				
长度 (m)	6.3				
隔热条					
型材组合	<table border="1"> <tr> <td>1</td> <td>室内侧</td> </tr> <tr> <td>2</td> <td>室外侧</td> </tr> </table>		1	室内侧	2
1	室内侧				
2	室外侧				

编 号	S800-ZH-XF708				
名 称	纱扇中横				
米重 (kg/m)	1.01				
壁厚 (mm)	1.4				
长度 (m)	6.0				
隔热条					
型材组合	<table border="1"> <tr> <td>1</td> <td>室内侧</td> </tr> <tr> <td>2</td> <td>室外侧</td> </tr> </table>		1	室内侧	2
1	室内侧				
2	室外侧				

编 号	S500-SS-XF744				
名 称	纱扇				
米重 (kg/m)	1.30				
壁厚 (mm)	2.0				
长度 (m)	6.3				
隔热条					
型材组合	<table border="1"> <tr> <td>1</td> <td>室内侧</td> </tr> <tr> <td>2</td> <td>室外侧</td> </tr> </table>		1	室内侧	2
1	室内侧				
2	室外侧				

编 号	非断桥推拉双勾企				
名 称	纱扇中横				
米重 (kg/m)	1.00				
壁厚 (mm)	2.0				
长度 (m)	6.3				
隔热条					
型材组合	<table border="1"> <tr> <td>1</td> <td>室内侧</td> </tr> <tr> <td>2</td> <td>室外侧</td> </tr> </table>		1	室内侧	2
1	室内侧				
2	室外侧				

编 号	非断桥提升双勾企				
名 称	88纱扇				
米重 (kg/m)	1.04				
壁厚 (mm)	2.0				
长度 (m)	6.3				
隔热条					
型材组合	<table border="1"> <tr> <td>1</td> <td>室内侧</td> </tr> <tr> <td>2</td> <td>室外侧</td> </tr> </table>		1	室内侧	2
1	室内侧				
2	室外侧				

编 号	非断桥提升勾企B				
名 称	纱扇中横				
米重 (kg/m)	1.42				
壁厚 (mm)	2.0				
长度 (m)	6.3				
隔热条					
型材组合	<table border="1"> <tr> <td>1</td> <td>室内侧</td> </tr> <tr> <td>2</td> <td>室外侧</td> </tr> </table>		1	室内侧	2
1	室内侧				
2	室外侧				

编 号	S300-GQ-XF748				
名 称	非断桥提升勾企A				
米重 (kg/m)	1.42				
壁厚 (mm)	2.0				
长度 (m)	6.3				
隔热条					
型材组合	<table border="1"> <tr> <td>1</td> <td>室内侧</td> </tr> <tr> <td>2</td> <td>室外侧</td> </tr> </table>		1	室内侧	2
1	室内侧				
2	室外侧				

编 号	S500-GB-XF672				
名 称	勾企盖				
米重 (kg/m)	0.18				
壁厚 (mm)	1.2				
长度 (m)	5.6				
隔热条					
型材组合	<table border="1"> <tr> <td>1</td> <td>室内侧</td> </tr> <tr> <td>2</td> <td>室外侧</td> </tr> </table>		1	室内侧	2
1	室内侧				
2	室外侧				

编 号	S800-GQ-XF689				
名 称	活动勾企				
米重 (kg/m)	0.90				
壁厚 (mm)	4.0				
长度 (m)	6.0				
隔热条					
型材组合	<table border="1"> <tr> <td>1</td> <td>室内侧</td> </tr> <tr> <td>2</td> <td>室外侧</td> </tr> </table>		1	室内侧	2
1	室内侧				
2	室外侧				

编 号	S800-GQ-XF637				
名 称	加强活动勾企				
米重 (kg/m)	1.65				
壁厚 (mm)	4.0				
长度 (m)	6.0				
隔热条					
型材组合	<table border="1"> <tr> <td>1</td> <td>室内侧</td> </tr> <tr> <td>2</td> <td>室外侧</td> </tr> </table>		1	室内侧	2
1	室内侧				
2	室外侧				

# 尊界S300-非断桥提升推拉 型材简图



编 号	S500-YX-XF674				
名 称	纱压线				
米重 (kg/m)	0.15				
壁厚 (mm)	0.9				
长度 (m)	6.0				
隔热条					
型材组合	<table border="1"> <tr> <td>1</td> <td>室内侧</td> </tr> <tr> <td>2</td> <td>室外侧</td> </tr> </table>		1	室内侧	2
1	室内侧				
2	室外侧				

编 号	S500-FL-XF676				
名 称	上下轮槽				
米重 (kg/m)	0.21				
壁厚 (mm)	1.4				
长度 (m)	6.0				
隔热条					
型材组合	<table border="1"> <tr> <td>1</td> <td>室内侧</td> </tr> <tr> <td>2</td> <td>室外侧</td> </tr> </table>		1	室内侧	2
1	室内侧				
2	室外侧				

只有肌肤黑

编 号	S500-SK-XF678				
名 称	收口				
米重 (kg/m)	0.47				
壁厚 (mm)	1.5				
长度 (m)	5.6				
隔热条					
型材组合	<table border="1"> <tr> <td>1</td> <td>室内侧</td> </tr> <tr> <td>2</td> <td>室外侧</td> </tr> </table>		1	室内侧	2
1	室内侧				
2	室外侧				

编 号	S500-FL-XF706				
名 称	电动推拉上轮辅料				
米重 (kg/m)	0.52				
壁厚 (mm)	1.8				
长度 (m)	6.0				
隔热条					
型材组合	<table border="1"> <tr> <td>1</td> <td>室内侧</td> </tr> <tr> <td>2</td> <td>室外侧</td> </tr> </table>		1	室内侧	2
1	室内侧				
2	室外侧				

只有肌肤黑

编 号	S500-FL-XF707				
名 称	88提升扇上下轮槽				
米重 (kg/m)	0.37				
壁厚 (mm)	1.4				
长度 (m)	6.0				
隔热条					
型材组合	<table border="1"> <tr> <td>1</td> <td>室内侧</td> </tr> <tr> <td>2</td> <td>室外侧</td> </tr> </table>		1	室内侧	2
1	室内侧				
2	室外侧				

只有肌肤黑

编 号	S800-GQ-XF638				
名 称	固定勾企				
米重 (kg/m)	1.96				
壁厚 (mm)	4.0				
长度 (m)	5.2				
隔热条					
型材组合	<table border="1"> <tr> <td>1</td> <td>室内侧</td> </tr> <tr> <td>2</td> <td>室外侧</td> </tr> </table>		1	室内侧	2
1	室内侧				
2	室外侧				

编 号	S800-GQ-XF688				
名 称	固定勾企				
米重 (kg/m)	1.41				
壁厚 (mm)	4.0				
长度 (m)	5.2				
隔热条					
型材组合	<table border="1"> <tr> <td>1</td> <td>室内侧</td> </tr> <tr> <td>2</td> <td>室外侧</td> </tr> </table>		1	室内侧	2
1	室内侧				
2	室外侧				

编 号	S800-GB-XF648				
名 称	固定位勾企盖				
米重 (kg/m)	0.13				
壁厚 (mm)	1.1				
长度 (m)	5.2				
隔热条					
型材组合	<table border="1"> <tr> <td>1</td> <td>室内侧</td> </tr> <tr> <td>2</td> <td>室外侧</td> </tr> </table>		1	室内侧	2
1	室内侧				
2	室外侧				

## 【辅料】

编 号	S800-HLK-XF646				
名 称	玻璃护栏框				
米重 (kg/m)	0.87				
壁厚 (mm)	2.0				
长度 (m)	5.2				
隔热条					
型材组合	<table border="1"> <tr> <td>1</td> <td>室内侧</td> </tr> <tr> <td>2</td> <td>室外侧</td> </tr> </table>		1	室内侧	2
1	室内侧				
2	室外侧				

编 号	23-QJ-482				
名 称	玻璃护盖				
米重 (kg/m)	0.2				
壁厚 (mm)	1.5				
长度 (m)	6.0				
隔热条					
型材组合	<table border="1"> <tr> <td>1</td> <td>室内侧</td> </tr> <tr> <td>2</td> <td>室外侧</td> </tr> </table>		1	室内侧	2
1	室内侧				
2	室外侧				

# 尊界S300-非断桥提升推拉 型材简图



编 号	T40-BT-XF586				
名 称	60包套				
米重 (kg/m)	0.54				
壁厚 (mm)	1.2				
长度 (m)	6.4				
隔热条					
型材 组合	<table border="1"> <tr> <td>1</td> <td>室内侧</td> </tr> <tr> <td>2</td> <td>室外侧</td> </tr> </table>		1	室内侧	2
1	室内侧				
2	室外侧				

编 号	T40-BT-XF580				
名 称	80包套				
米重 (kg/m)	0.67				
壁厚 (mm)	1.2				
长度 (m)	6.4				
隔热条					
型材 组合	<table border="1"> <tr> <td>1</td> <td>室内侧</td> </tr> <tr> <td>2</td> <td>室外侧</td> </tr> </table>		1	室内侧	2
1	室内侧				
2	室外侧				

编 号	AL-TLTY-030				
名 称	半包F槽				
米重 (kg/m)	0.18				
壁厚 (mm)	1.0				
长度 (m)	5.0				
隔热条					
型材 组合	<table border="1"> <tr> <td>1</td> <td>室内侧</td> </tr> <tr> <td>2</td> <td>室外侧</td> </tr> </table>		1	室内侧	2
1	室内侧				
2	室外侧				

编 号	AL-TLTY-031				
名 称	全包F槽				
米重 (kg/m)	0.18				
壁厚 (mm)	1.0				
长度 (m)	5.0				
隔热条					
型材 组合	<table border="1"> <tr> <td>1</td> <td>室内侧</td> </tr> <tr> <td>2</td> <td>室外侧</td> </tr> </table>		1	室内侧	2
1	室内侧				
2	室外侧				

编 号	AL-TLTY-015				
名 称	扣板				
米重 (kg/m)	0.50				
壁厚 (mm)	0.8				
长度 (m)	6.3				
隔热条					
型材 组合	<table border="1"> <tr> <td>1</td> <td>室内侧</td> </tr> <tr> <td>2</td> <td>室外侧</td> </tr> </table>		1	室内侧	2
1	室内侧				
2	室外侧				

编 号					
名 称					
米重 (kg/m)					
壁厚 (mm)					
长度 (m)					
隔热条					
型材 组合	<table border="1"> <tr> <td>1</td> <td>室内侧</td> </tr> <tr> <td>2</td> <td>室外侧</td> </tr> </table>		1	室内侧	2
1	室内侧				
2	室外侧				

推拉一固一活装配图

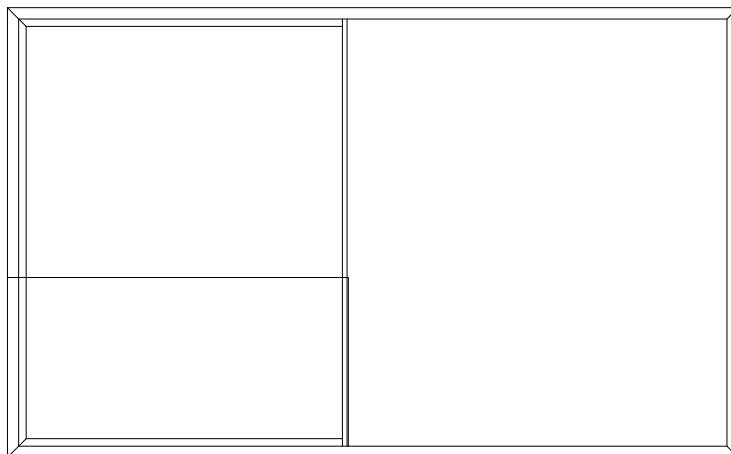

扇玻: 5+25A+5  
固玻: 5+25A+5

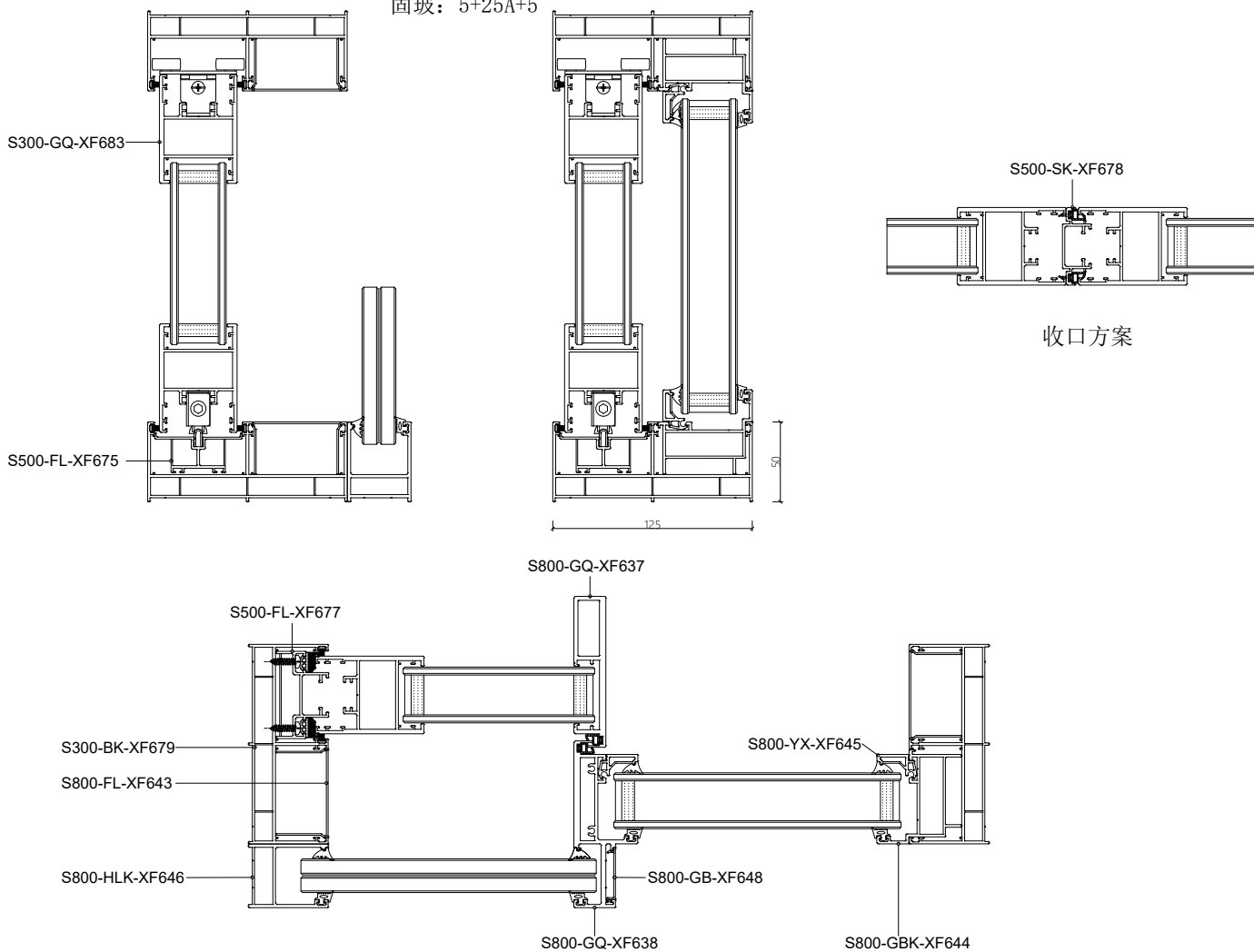

推拉一固一活带边固装配图

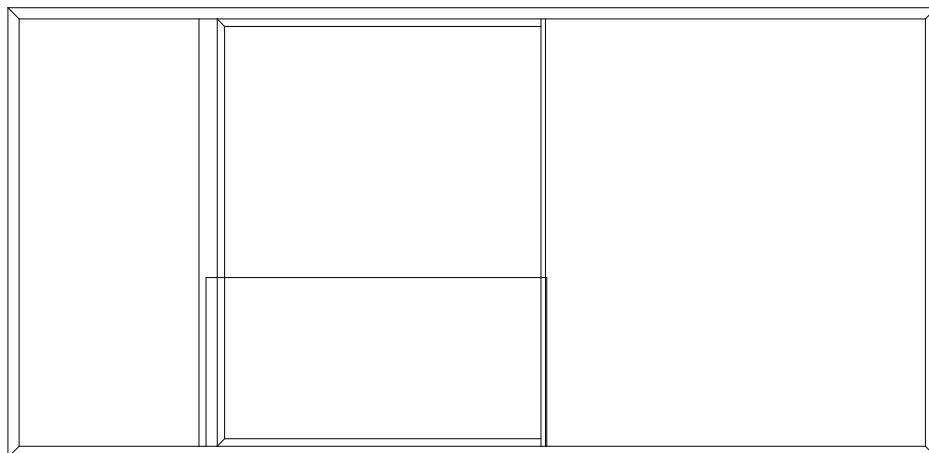

扇玻：5+25A+5

固玻：5+25A+5

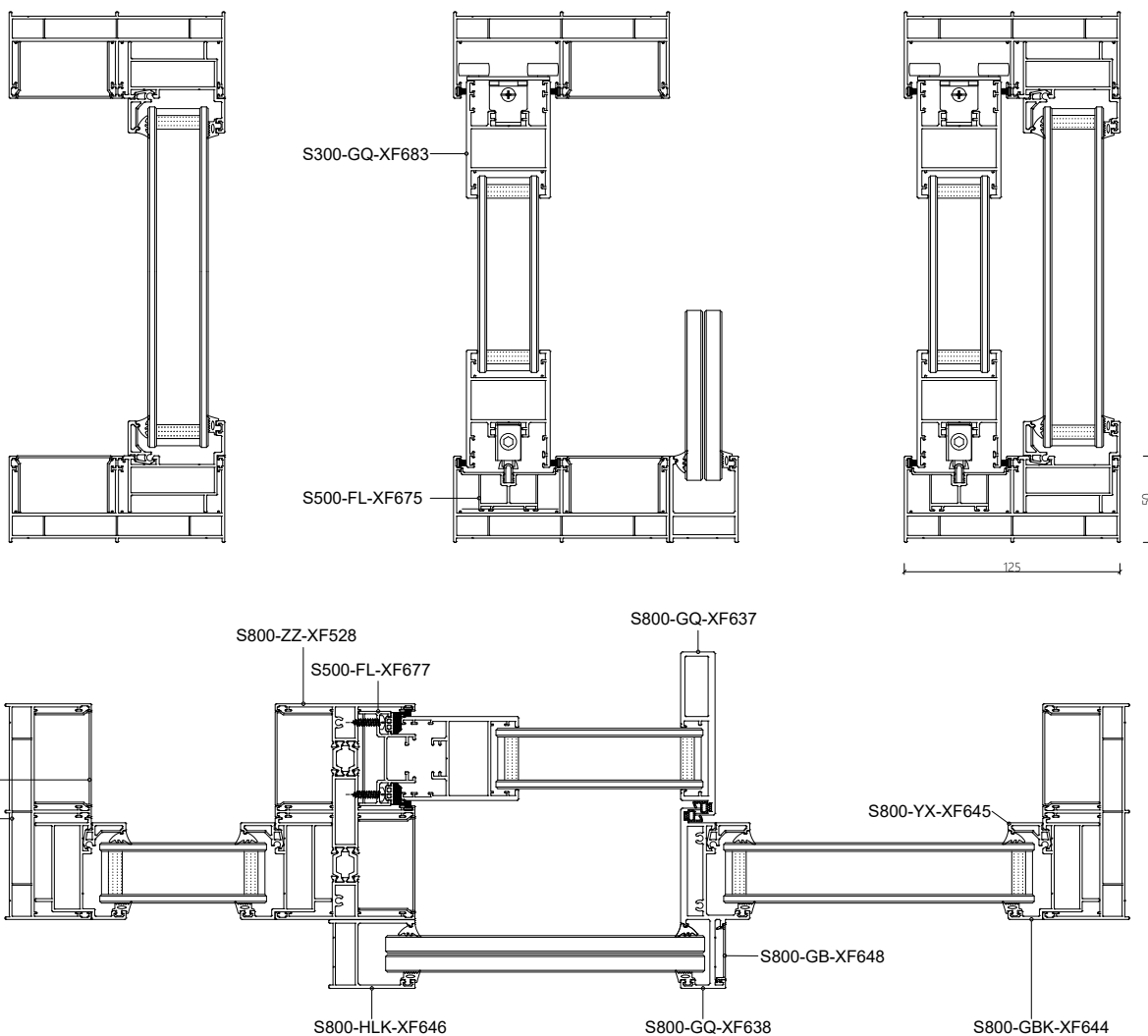

### 提升一固一活装配图

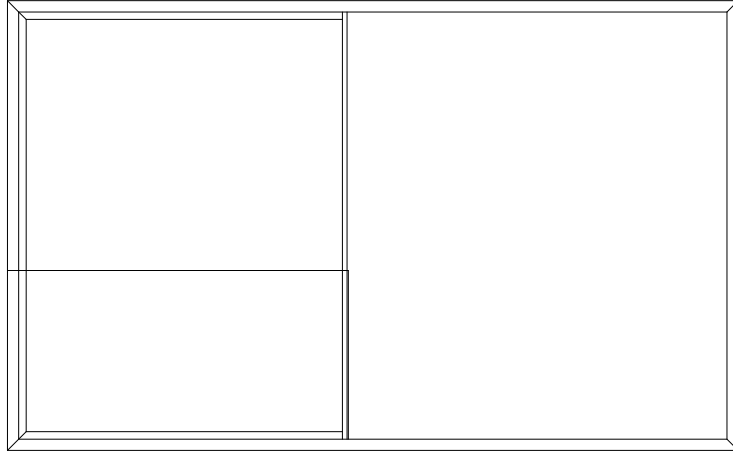

扇玻: 5+20A+5  
固玻: 5+25A+5

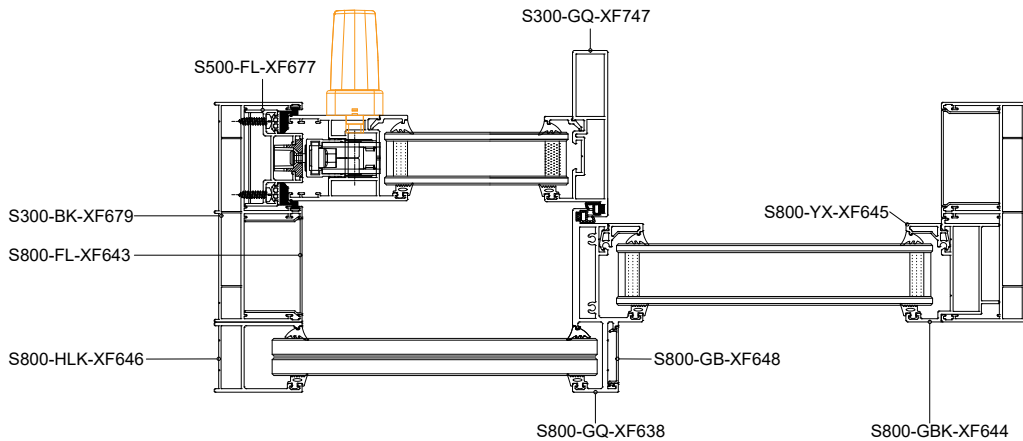
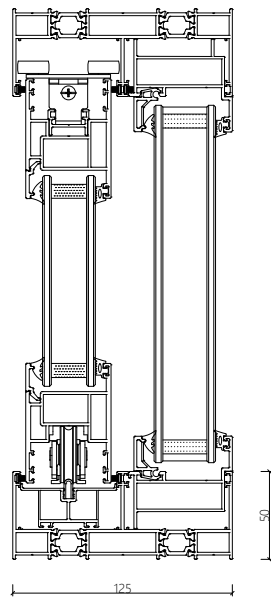
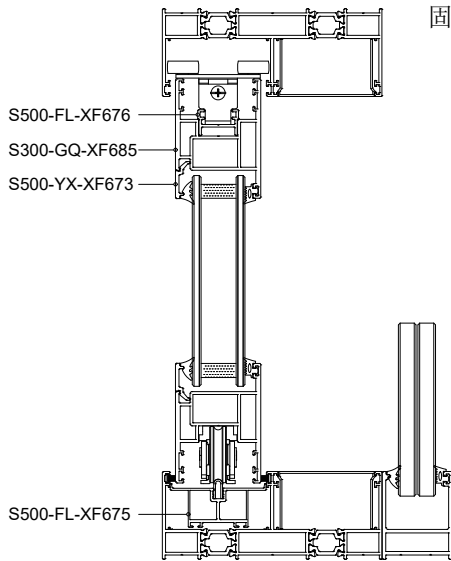

### 推拉三轨带纱装配图

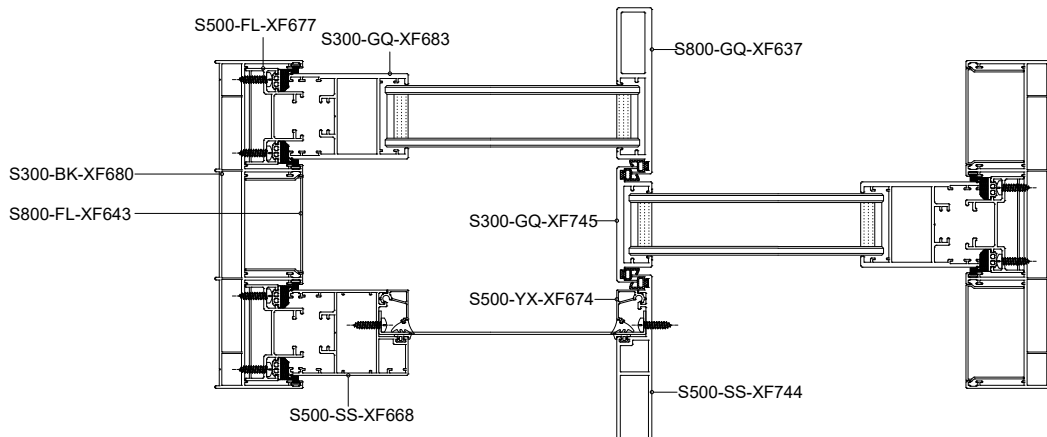
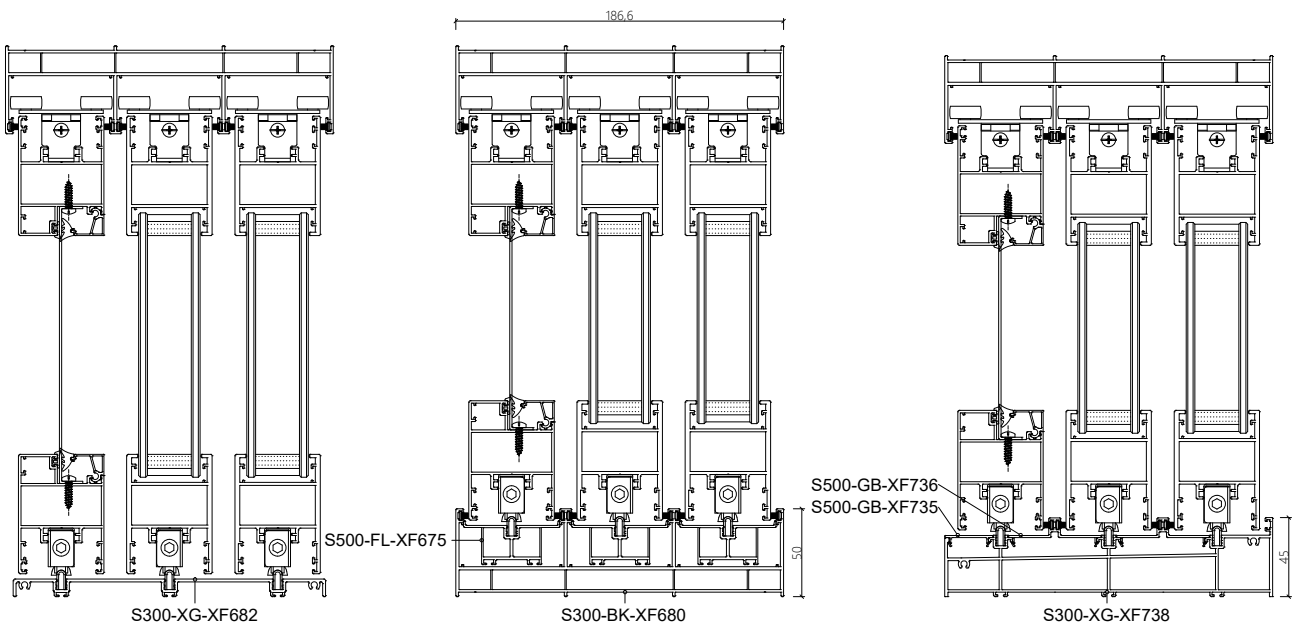
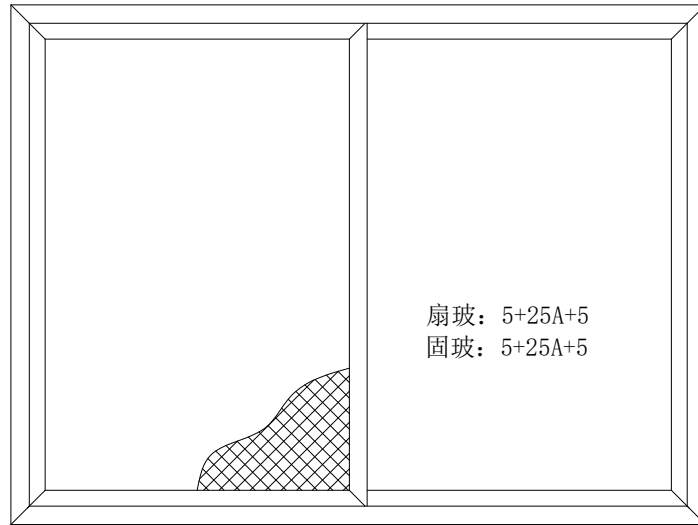

提升三轨带纱装配图

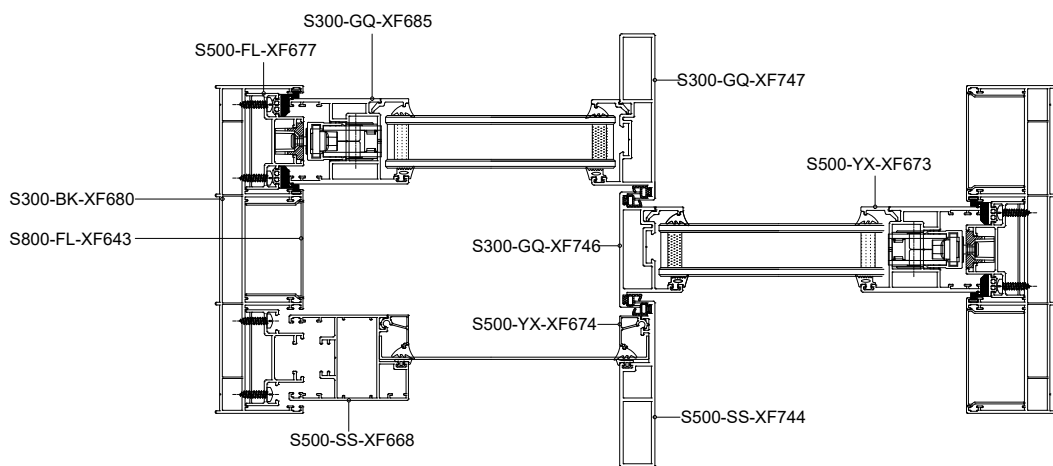
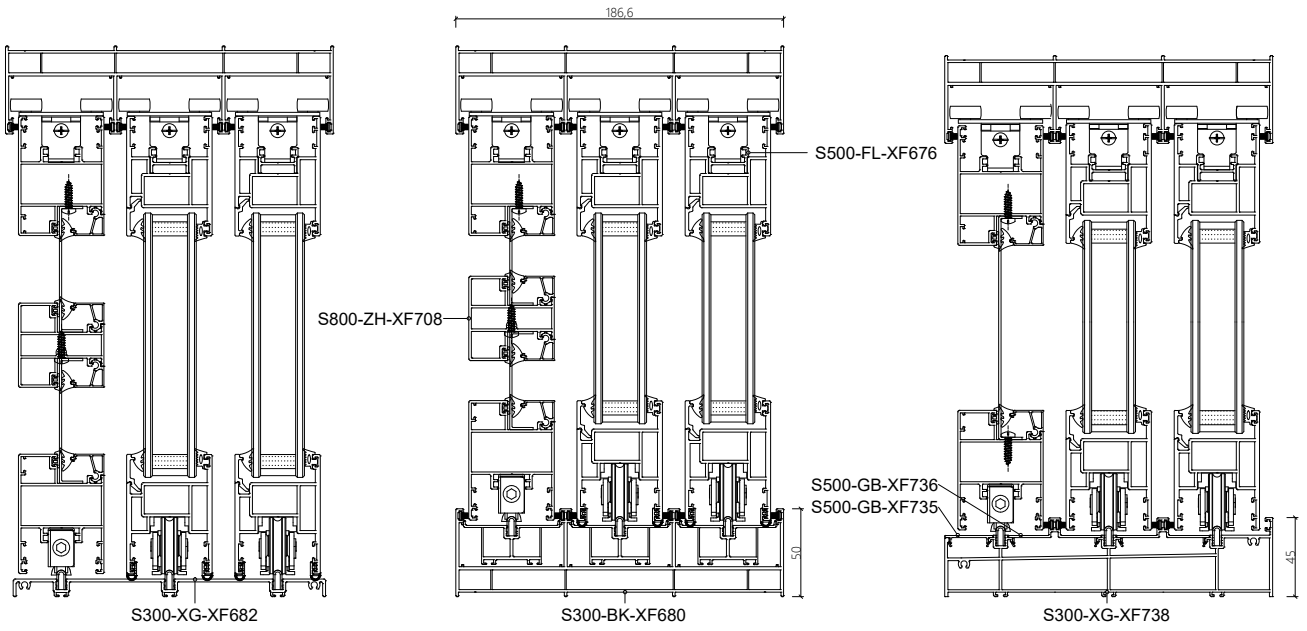
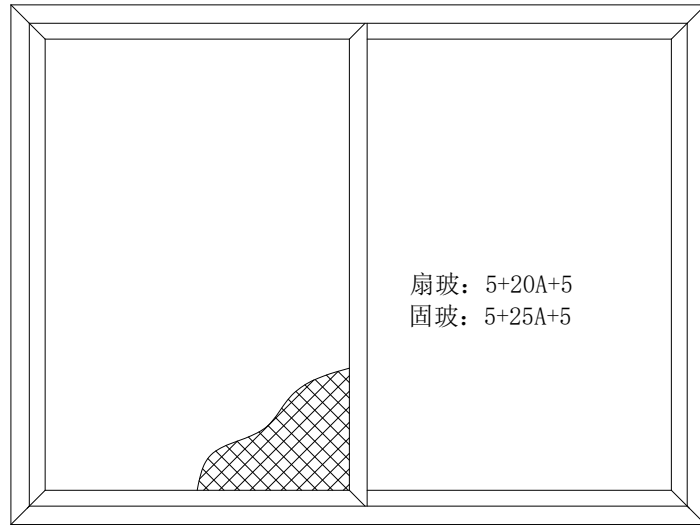

### 电动两轨两扇装配图

